



ÉCHO SPOT RAIL

EXEMPLES D'APPLICATIONS :

- Vitrine magasin
- Eclairage de café, hotel, restaurant
- Espace de co-working
- Bureau
- Open space...



AVANTAGES

Les spots rail sont l'éclairage parfait pour les vitrines de magasins : les LED ont un excellent indice de rendu des couleurs. Avec une dissipation de la chaleur réduite et un rendu lumineux sans éblouissement ni tâche sombre, ce luminaire est parfait pour la mise en avant des produits. Orientable à 360° en horizontal et 180° en vertical et avec un angle large de 36°, positionnez l'éclairage en fonction de votre implantation magasin.



Toutes les fiches caractéristiques
à télécharger sur www.visioled.com



Dissipateur thermique

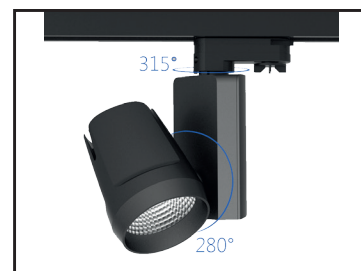

Spot orientable



Écho spot rail

RÉFÉRENCE	SPOTI4N	SPOTI4B
PUISSANCE	35 W	
ALIMENTATION	220-240 AC V	
FLUX LUMINEUX	3290 lm	
ANGLE	36°	
LED	CITIZEN COB	
T° DE COULEUR	Blanc neutre 4000 K	
IRC	>80	
ORIENTABLE	oui	
DURÉE DE VIE	40 000 H	
DIMENSIONS / POIDS	161 x 105 x 215 mm	
MATÉRIAUX	Aluminium	
TEMPÉRATURE DE FONCT.	-20°C à +45°C	
GARANTIE	3 ans	
PROTECTION	IP20	
CERTIFICATS	CE, RoHS, Class I	
COULEUR	Noir	Blanc

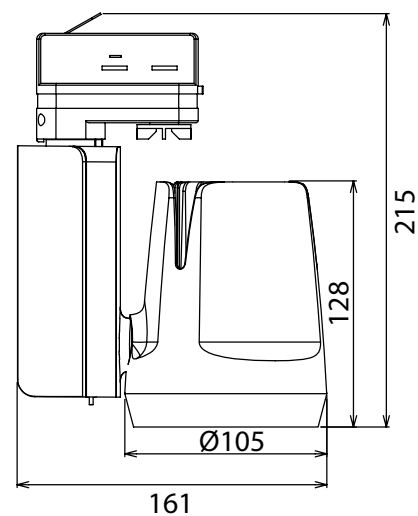

COURBE PHOTOMÉTRIQUE :

